



# РУКОВОДСТВО ПО ЭКСПЛУАТАЦИИ

## ОДНОРОТОРНАЯ ЗАТИРОЧНАЯ МАШИНА

### СЕРИИ РМТ24 РМТ30



## Содержание

<b>1.</b>	<b>ИНФОРМАЦИЯ ПО ТЕХНИКЕ БЕЗОПАСНОСТИ</b> .....	3
1.1	Меры предосторожности .....	3
1.2	Безопасность при эксплуатации .....	4
1.3	Безопасность оператора при использовании двигателей внутреннего сгорания .....	5
1.4	Местонахождение наклеек .....	6
1.5	Наклейки с указанием мер безопасности и правил работы .....	7
<b>2.</b>	<b>ЭКСПЛУАТАЦИЯ</b> .....	9
2.1	Принцип работы .....	9
2.2	Эксплуатация — стандартные функции .....	9
2.3	Проверка во время приемки .....	10
2.4	Как разложить ручку .....	10
2.5	Проверка перед началом работы .....	10
2.6	Запуск двигателя .....	11
2.7	Остановка двигателя .....	11
2.8	Начало работы .....	11
2.9	Окончание работы .....	11
2.10	Подъем затирочной машины .....	11
2.11	Маневрирование .....	12
2.12	Регулировка лопастей .....	13
2.13	Регулировка винта рычага .....	13
<b>3.</b>	<b>ТЕХНИЧЕСКОЕ ОБСЛУЖИВАНИЕ</b> .....	14
3.1	Смазка .....	14
3.2	Свечи зажигания .....	14
3.3	Воздухоочиститель .....	15
3.4	Подъем .....	15
3.5	Устранение неисправностей .....	16
<b>4.</b>	<b>ТЕХНИЧЕСКИЕ ХАРАКТЕРИСТИКИ</b> .....	18
<b>5.</b>	<b>ГАРАНТИЯ</b> .....	19
<b>6.</b>	<b>ДЕКЛАРАЦИЯ О СООТВЕТСТВИИ ТРЕБОВАНИЯМ ЕС</b> .....	19

### 1. ИНФОРМАЦИЯ ПО ТЕХНИКЕ БЕЗОПАСНОСТИ

#### 1.1 Меры предосторожности

Перед тем, как приступить к работе с машиной, внимательно прочтите настоящее руководство и руководство по эксплуатации двигателя, чтобы узнать, где находятся органы управления и как ими правильно пользоваться. Не позволяйте пользоваться машиной лицам, которые этому не обучены, особенно детям. Используйте только детали, одобренные заводом-изготовителем.

В настоящем руководстве содержатся значки, означающие «ОПАСНО», «ПРЕДУПРЕЖДЕНИЕ», «ВНИМАНИЕ». Инструкции, отмеченные этими значками, необходимо соблюдать, чтобы снизить вероятность травм, повреждения оборудования или неправильного обслуживания.



Предупреждающий символ об опасности получения травм. Соблюдайте все указания по технике безопасности, следующие за этим символом, чтобы избежать возможных травм, возможно, даже смертельных.



Символ «ОПАСНО» – обозначает опасные ситуации, которые при неправильном выполнении могут привести к серьезным или даже смертельным травмам.



Символ «ПРЕДУПРЕЖДЕНИЕ» – обозначает возможные источники опасности или ситуации, которые при несоблюдении техники безопасности и неправильном выполнении могут привести к серьезным или даже смертельным травмам.



Символ «ВНИМАНИЕ» – обозначает возможные источники опасности или ситуации, которые при несоблюдении техники безопасности и неправильном выполнении могут привести к повреждению оборудования или травмам средней тяжести.

### 1.2 Безопасность при эксплуатации

- НЕ вносите изменения в конструкцию машины без предварительного согласия производителя. Мы не несем ответственности за несчастные случаи, связанные с модификацией оборудования.
- НИКОГДА не используйте машину не по назначению.
- НИКОГДА не позволяйте пользоваться машиной лицам, не прошедшим соответствующую подготовку. Лица, использующие машину, должны быть знакомы с рисками и опасностями, связанными с ней. Также они должны быть знакомы с мерами предосторожности и основными приемами эксплуатации.
- Пользуйтесь машиной ТОЛЬКО тогда, когда все защитные устройства и щитки установлены и находятся в рабочем состоянии.
- НЕ надевайте свободную одежду, которая может застрять в машине.
- Перед работой ВСЕГДА надевайте беруши и защитные очки.
- НЕ пользуйтесь машиной вблизи легковоспламеняющихся материалов или во взрывоопасной атмосфере. Во время работы выхлопная труба может сильно нагреваться. Из нее могут вылетать искры, от которых легковоспламеняющиеся материалы могут загореться.
- Следите за тем, чтобы пространство вокруг глушителя ВСЕГДА было очищено от мусора, такого как листья, бумага, картонные коробки и т. д. Горячий глушитель может привести к воспламенению мусора и стать причиной пожара.
- Сразу после запуска ВСЕГДА проверяйте правильность работы органов управления. НЕ используйте машину, если не все органы управления работают правильно.
- НИКОГДА не пользуйтесь машиной с незакрепленной или отсутствующей крышкой топливного бака.
- НИКОГДА не прикасайтесь к двигателю и выхлопной системе машины. Во время работы они сильно нагреваются.
- НЕ прикасайтесь к клиновидному ремню и вращающимся компонентам машины во время работы.
- НЕ выполняйте очистку или обслуживание машины, когда она работает.
- НИКОГДА не используйте дефектные детали.
- НЕ снимайте лопасти, когда машина висит у вас над головой.
- ВСЕГДА поддерживайте машину в чистоте. Следите за тем, чтобы наклейки на машине всегда оставались читаемыми.
- НИКОГДА не оставляйте работающую машину без присмотра.
- НИКОГДА не поднимайте машину только за ручку.

### **1.3 Безопасность оператора при использовании двигателей внутреннего сгорания**

- НЕ курите во время заправки двигателя или при эксплуатации машины.
- НЕ ЗАПРАВЛЯЙТЕ машину, когда ее двигатель работает или остается горячим.
- Во время заправки двигателя НЕ ДОПУСКАЙТЕ, чтобы рядом с машиной находились горячие или искрообразующие предметы.
- ВСЕГДА заправляйте топливный бак только тогда, когда машина холодная, всегда делайте это в хорошо проветриваемом помещении.
- НЕ ПРОЛИВАЙТЕ топливо во время заправки двигателя.
- Старайтесь ВСЕГДА заливать в бак топливо подходящего типа.
- ВСЕГДА регулярно проверяйте, не происходит ли утечки топлива.
- НИКОГДА не выполняйте никаких работ с машиной во время ее работы. Прежде чем приступить к таким работам, заглушите двигатель и отсоедините провод свечи зажигания, чтобы защитить машину от случайного запуска.
- Избегайте длительного вдыхания выхлопных газов.
- Транспортируйте топливо ТОЛЬКО в одобренных безопасных контейнерах.
- Не прикасайтесь к горячим выхлопным трубам.
- Перед любым ремонтом или обслуживанием машины дайте двигателю остыть.
- Следите за тем, чтобы пространство вокруг глушителя ВСЕГДА было очищено от мусора, такого как листья, бумага, картонные коробки и т. д. Горячий глушитель может привести к воспламенению мусора и стать причиной пожара.
- НИКОГДА не запускайте двигатель без воздушного фильтра.

# ИНФОРМАЦИЯ ПО ТЕХНИКЕ БЕЗОПАСНОСТИ

## 1.4 Местонахождение наклеек



## ИНФОРМАЦИЯ ПО ТЕХНИКЕ БЕЗОПАСНОСТИ

### 1.5 Наклейки с указанием мер безопасности и правил работы

На машинах MASTERPAC там, где это необходимо, используются международные графические метки. Данные метки описаны ниже:

Наклейка	Значение
	<p><b>ОПАСНОСТЬ!</b>  Двигатели выделяют угарный газ. Работать только в хорошо проветриваемом помещении. Чтобы узнать информацию о машине, прочтите руководство по эксплуатации. Машина не должна находиться рядом с искрами, пламенем или горящими предметами. Перед заправкой выключите двигатель. Используйте только чистый, отфильтрованный неэтилированный бензин.</p>
	<p><b>ВНИМАНИЕ!</b>  Перед эксплуатацией машины прочтите и поймите руководство по эксплуатации, входящее в комплект поставки машины. Не сделав этого, вы повышаете риск нанести вред себе и другим людям.</p>
	<p><b>ПРЕДУПРЕЖДЕНИЕ!</b>  При работе с машиной всегда пользуйтесь средствами защиты глаз и органов слуха.</p>
	<p><b>ВНИМАНИЕ!</b>  Точка подъема.</p>
	<p><b>ВНИМАНИЕ!</b>  Используйте только чистое фильтрованное топливо!</p>

## ЭКСПЛУАТАЦИЯ

Наклейка	Значение
 <p>A rectangular warning label with a black border. On the left, there are four orange boxes with black text: 'WARNING', 'WARNUNG', 'ADVERTENCIA', and 'AVERTISSEMENT'. On the right, there is a black silhouette of a hand reaching towards a red flame, with a red arrow pointing to the right below it. The number '20933' is printed at the bottom right.</p>	<p><b>ПРЕДУПРЕЖДЕНИЕ!</b> Горячая поверхность!</p>
 <p>A rectangular warning label with a black border. At the top, it says 'WARNING' in an orange box. Below is a black silhouette of a hand being caught in a rotating wheel. At the bottom, there are three orange boxes with black text: 'WARNUNG', 'ADVERTENCIA', and 'AVERTISSEMENT'. The number '20460' is printed at the bottom right.</p>	<p><b>ПРЕДУПРЕЖДЕНИЕ!</b> Опасность травмы при попадании рук под движущийся ремень. Всегда устанавливайте на место щиток ремня.</p>
 <p>A rectangular warning label with a black border. It features two black silhouettes of hands being cut by a blade. In the center, there are four orange boxes with black text: 'WARNING', 'WARNUNG', 'ADVERTENCIA', and 'AVERTISSEMENT'. The number '20933' is printed at the bottom right.</p>	<p><b>ПРЕДУПРЕЖДЕНИЕ!</b> Опасность пореза. Всегда устанавливайте на место щиток ремня.</p>
 <p>A black passport label for Masterpac. It contains the following information: Model: PMT24, kW, hp, kg, lb, Manuf. Yr.: 200, Serial No.: M024. The Masterpac logo and company name 'MASTERPAC GMBH' are at the bottom, along with the address 'Gewerbering 3, 48734 Rohen, Germany' and website 'www.masterpac.eu'. A CE mark is in the top right corner.</p>	<p>На каждом устройстве имеется паспортная табличка с номером модели и серийным номером. Запишите информацию, содержащуюся на этой табличке, так, чтобы вы всегда смогли найти ее в случае утери или повреждения паспортной таблички. Запрашивая информацию о сервисном обслуживании, вам будет необходимо указать серийный номер устройства.</p>



## 2. ЭКСПЛУАТАЦИЯ

### 2.1 Принцип работы

Приведенные ниже инструкции позволят вам получить информацию о том, как добиться того, чтобы машина бесперебойно прослужила вам в течение длительного времени. Периодическое техническое обслуживание машины имеет важное значение. Внимательно прочтите руководство и полностью ознакомьтесь с машиной и всеми ее функциями. Не сделав этого, вы повышаете риск нанести травму себе и другим людям.

### 2.2 Эксплуатация — стандартные функции

В стандартную комплектацию новой затирочной машины входит множество особенностей, повышающих производительность, эксплуатационные характеристики и безопасность. Ниже перечислены лишь некоторые из этих особенностей.

1. Выключатель для аварийной остановки. Механизм этого выключателя должен работать свободно и всегда должен поддерживаться в рабочем состоянии. Когда переключатель находится в положении «ВЫКЛ», двигатель не должен запускаться или продолжать работать. Этот выключатель предназначен для остановки двигателя в случае выхода его из-под контроля (т.е. когда оператор отпускает ручку во время работы).
2. Регулируемый дроссель. Этот двухтактный дроссельный регулятор, расположенный в удобном месте, может быть настроен на обеспечение любой скорости вращения лопастей от 50 до 130 об/мин и позволяет установить любую скорость вращения по вашему желанию.
3. Регулировка рычагов, на которых крепятся лопасти — позволяет регулировать лопасти для компенсации изгиба рычагов, поврежденных при падении затирочной машины или неправильном обращении с ней. Для обеспечения необходимого качества затирки рычаги можно отрегулировать на месте эксплуатации.
4. Прочные кольцевые щитки — защищают оператора и машину, одновременно смещая центр тяжести вниз, что способствует повышению устойчивости машины и эффективности ее работы.
5. Чугунная крестовина — сверхпрочная конструкция, предназначенная для выравнивания. Также смещает центр тяжести вниз, увеличивая эффективность затирочной машины.
6. Складная ручка — удобна для транспортировки и хранения.
7. Ручка регулировки угла наклона лопастей — позволяет регулировать угол наклона лопастей в зависимости от стадии затвердевания и состояния бетона. Поворот ручки по часовой стрелке позволяет увеличить угол наклона лопастей относительно бетона. Поворот ручки против часовой стрелки позволяет уменьшить угол наклона лопастей.

### 2.3 Проверка во время приемки

При приемке новой машины и перед ее вводом в эксплуатацию сделайте следующее.

- Полностью прочтите руководство по эксплуатации. Это может уберечь вас от значительных расходов.
- Прочтите прилагаемое руководство по эксплуатации двигателя.
- Проверьте общее состояние машины: не была ли она повреждена в процессе доставки.
- Проверьте уровень моторного масла.
- Проверьте уровень топлива.

Рекомендуемые смазочные материалы подробно описаны в разделе «Уход и техническое обслуживание».

### 2.4 Как разложить ручку

Чтобы разложить ручку и зафиксировать ее в таком положении:

1. Новая машина поставляется со сложенной ручкой.
2. Разложите регулирующую ручку и затяните винт.
3. Выпрямите ручку и затяните шарнирный палец.
4. Затяните регулируемый рычаг, чтобы зафиксировать ручку в полностью открытом положении.

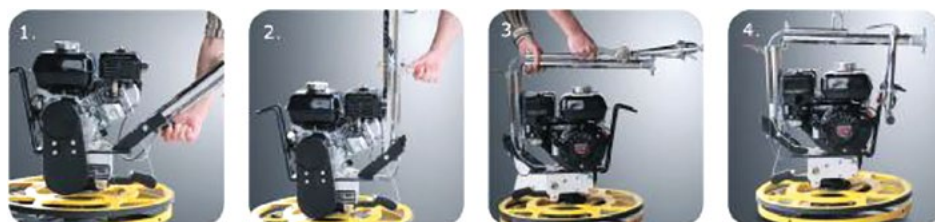

### 2.5 Перед тем, как начать работу

Перед запуском машины:

- Убедитесь в том, что все ручки очищены от смазки, масла и грязи.
- Убедитесь в том, что все рычаги управления находятся в нейтральном положении.
- Убедитесь в том, что все болтовые соединения затянуты.
- Проверьте уровень топлива
- Проверьте уровень масла в двигателе
- Проверьте индикатор обслуживания воздухоочистителя.

**ВНИМАНИЕ:** Перед запуском проверьте уровень масла в двигателе и машине. В случае эксплуатации машины без масла гарантии будут АННУЛИРОВАНЫ.

### 2.6 Запуск двигателя

Перед запуском машины оператор должен узнать расположение и понять функции всех органов управления.

Убедитесь в том, что предохранительный выключатель находится в положении остановки. Если это не так, прежде чем запускать двигатель, опустите рычаг вниз до положения остановки. Откройте топливный кран, расположенный под топливным баком (если таковой имеется), откройте дроссельную заслонку примерно наполовину и активируйте воздушную заслонку. Надежно удерживая ручку одной рукой, другой резко потяните за трос стартера три раза. После запуска двигателя откройте воздушную заслонку и по необходимости отрегулируйте дроссельную заслонку так, чтобы двигатель продолжал работать. Если двигатель не запускается после трех движений, слегка приоткройте воздушную заслонку.

**ПРИМЕЧАНИЕ.** Настоящая инструкция по запуску содержит лишь общие рекомендации. Поскольку в наших затирочных машинах используется множество вариантов двигателей, обратитесь к инструкциям, приведенным в РУКОВОДСТВЕ ПО КОНКРЕТНОМУ ДВИГАТЕЛЮ, входящем в комплект машины.

### 2.7 Остановка двигателя

Опустите предохранительный выключатель вниз в положение остановки. Полностью закройте дроссельную заслонку и переведите выключатель двигателя в положение «OFF» (ВЫКЛ).

### 2.8 Начало работы

Запустив двигатель в соответствии с приведенной выше инструкцией и прогрев его до рабочей температуры, отрегулируйте скорость примерно до среднего положения дроссельной заслонки. Надежно удерживая рукоятку одной рукой, переместите предохранительный выключатель в положение «RUN» (РАБОТА), чтобы активировать лопасти затирочной машины.

### 2.9 Окончание работы

После затирки дайте бетону застыть так, чтобы он выдерживал вес затирочной машины. Установите расстояние между лопастями примерно от 1/4 до 3/8 дюйма. Если лопасти начинают углубляться в бетон, уменьшите расстояние между ними.

### 2.10 Подъем затирочной машины

Для перемещения машины пользуйтесь подъемным крюком.

### 2.11 Маневрирование

Ниже (рис. 1) показано типичное применение затирочной машины. Попрактикуйтесь в маневрировании машиной. Основная идея состоит в том, чтобы позволить затирочной машине сделать всю работу самой.

Продолжайте практиковаться в маневрировании затирочной машиной. Практикуясь, представьте, будто вы чистите бетонную плиту. Научитесь обрабатывать большую площадь. Помните, что наиболее эффективно при обработке поверхности двигаться назад. При движении назад соблюдайте осторожность. Лучший способ научиться работать с затирочной машиной — постоянно практиковаться в работе с ней.

Чтобы перемещать затирочную машину слева от вас, поднимите ручку. Чтобы перемещать затирочную машину справа от вас, опустите ручку.

Помните, что, если вы отпустили затирочную машину, просто сделайте шаг в сторону и дайте машине полностью **ОСТАНОВИТЬСЯ**, прежде чем пытаться снова за нее взяться.

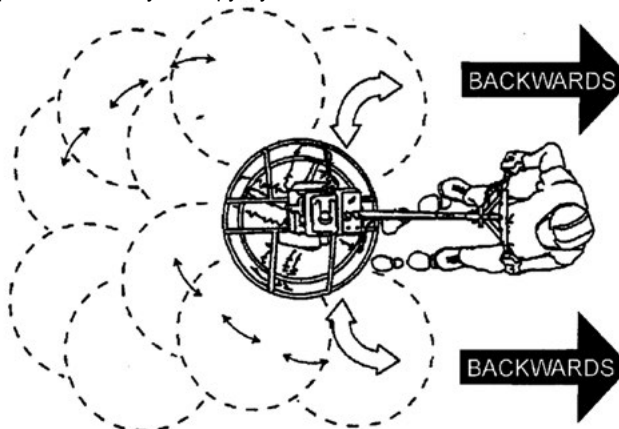

Лучший способ обработки бетона — медленно двигаться с затирочной машиной спиной вперед, перемещая ее из стороны в сторону. Это позволит вам обработать все следы на влажном бетоне.

### 2.12 Регулировка лопастей

Затирочная машина оснащена регуляторами высоты лопастей, находящихся в наружных болтовых отверстиях в рычагах крепления лопастей. Эти регуляторы представляют собой резьбовые вставки в рычагах крепления лопастей, болты проходят через середины вставок.

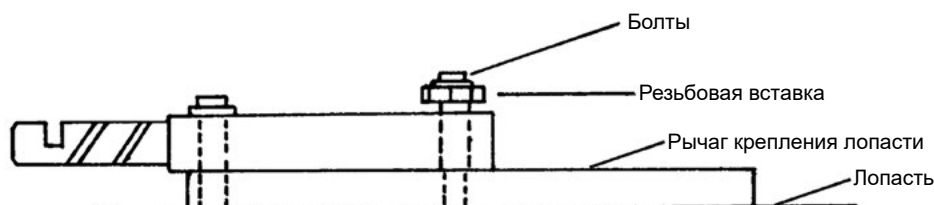

Не поворачивайте резьбовую вставку, когда устанавливаете на машину новые лопасти. Если вы это сделаете, вы выведете машину из равновесия. Эти вставки служат для регулировки высоты внешних краев лопастей машины. Это позволяет сделать так, чтобы все лопасти находились в одной плоскости. Существует множество причин, по которым может потребоваться регулировка, например, слегка погнутый рычаг крепления лопасти, износ между рычагом крепления лопасти и основанием или поворот резьбовой вставки при установке на машину новых лопастей.

Одним из признаков смещения лопастей является неравномерный износ кромок лопастей. В идеале лопасть изнашивается равномерно, но, если изнашивается внутренняя или внешняя часть ее, значит, необходима дополнительная регулировка.

Другим признаком может быть перемещение рукоятки вверх и вниз при вращении лопастей. Неправильно расположенный рычаг либо поднимает, либо опускает рукоятку при повороте, и вы будете чувствовать, что машина «подпрыгивает».

**ПРИМЕЧАНИЕ.** Серьезные рывки могут указывать на погнутый рычаг, который необходимо отремонтировать или заменить.

### 2.13 Регулировка винта рычага

Нижняя часть резьбовой вставки — это то место, к которому привинчена лопасть. Повернув резьбовую вставку по часовой стрелке, вы прокрутите ее через рычаг крепления лопасти и увеличите расстояние между рычагом крепления лопасти и лопастью и, следовательно, опустите внешнюю часть лопасти. И наоборот, вы можете поднять внешнюю часть лопасти, повернув резьбовую вставку против часовой стрелки и уменьшив расстояние между рычагом крепления лопасти и лопастью.

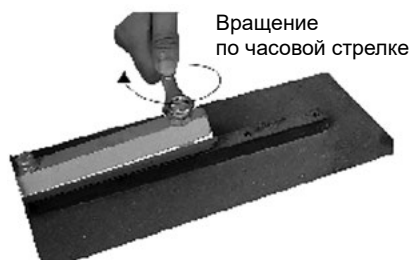

При вращении по часовой стрелке расстояние между рычагом крепления лопасти и лопастью увеличивается.

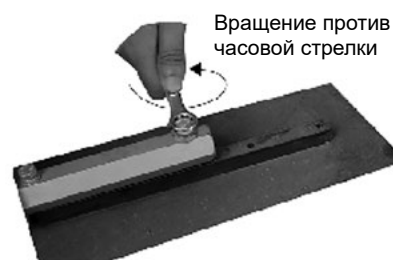

При вращении против часовой стрелки расстояние между рычагом крепления лопасти и лопастью уменьшается.

При установке лопастей затирочной машины на рычаги крепления регулировочный винт (номер детали 10404), ни в коем случае не должен выступать ниже нижней поверхности лопасти, за исключением случаев, когда он используется для экстренной регулировки на месте для выравнивания лопастей затирочной машины.

Если регулировочный винт не будет находиться на одном уровне с нижней стороной лопасти, это приведет к подпрыгиванию и вибрации затирочной машины, особенно на высокой скорости, в результате чего лопасти будут оставлять неровную поверхность бетона из-за того, что одна или несколько лопастей находятся не на одном уровне.

Проследите за тем, чтобы, регулировочный винт прочно удерживается на месте. Для этого затяните болт, которым лопасть крепится к рычагу затирочной машины.

### ТЕХНИЧЕСКОЕ ОБСЛУЖИВАНИЕ

#### 3.1 Смазка

Длительный срок службы и успешная работа любого оборудования зависят от того, насколько часто и тщательно его смазывают. Перед использованием машины всегда проверяйте масло и используйте рекомендуемое масло соответствующего типа и марки.

**ВНИМАНИЕ!** НЕ смешивайте разные типы моторного масла и НЕ заливайте слишком много масла. Смешивание различных типов масла или чрезмерное количество масла может привести к повреждению машины. Обратитесь к техническим данным, касающимся количества и типа масла.

#### 3.2 Свечи зажигания

Регулярно проверяйте и очищайте свечи зажигания. Грязная, покрытая мусором свеча зажигания может затруднить запуск и снизить качество работы двигателя. Установите рекомендуемый зазор свечи зажигания. Обратитесь к руководству по эксплуатации двигателя.



Глушитель сильно нагревается во время работы и остается горячим некоторое время после остановки двигателя. Прежде чем снимать свечу зажигания, дайте двигателю остыть.

**ВНИМАНИЕ!** Плохо закрепленная свеча зажигания может сильно нагреться и привести к повреждению двигателя.

### 3.3 Воздухоочиститель

Поддерживая двигатель в чистоте, можно продлить срок его службы. Всегда поддерживайте воздушный фильтр в чистоте. Ежедневно очищайте его рекомендуемым растворителем. Чтобы получить информацию о рекомендуемых процедурах очистки, обратитесь к руководству по эксплуатации двигателя. Перед тем, как установить фильтр на место, дайте ему высохнуть.



**WARNING**

**НИКОГДА** не используйте для очистки воздухоочистителя бензин или другие растворители с низкой температурой воспламенения. Это может привести к пожару или взрыву.

### 3.4 Подъем

1. Перед подъемом машины **ВСЕГДА** выключайте двигатель и вынимайте ключ.
2. Убедитесь в том, что подъемное устройство имеет достаточную грузоподъемность для подъема машины (вес указан на паспортной табличке машины).
3. **НЕ** поднимайте машину над головой, когда на ней установлен поддон.
4. **НИКОГДА** не поднимайте машину только за ручку.
5. Для подъема машины используйте точку подъема (см. наклейку с предупреждающей табличкой на машине).

## 3.5 Устранение неисправностей

СИМПТОМ	ВОЗМОЖНЫЕ ПРИЧИНЫ	РЕШЕНИЕ ПРОБЛЕМЫ
Двигатель работает неровно или вообще не работает.	Неисправен предохранительный выключатель.	Убедитесь в том, что предохранительный выключатель включен, при необходимости замените выключатель.
	Топливо.	Проверьте топливную систему. Убедитесь в том, что топливо поступает в двигатель. Проверьте, не засорен ли топливный фильтр.
	Зажигание.	Убедитесь в том, что на выключатель зажигания подается питание и что он работает правильно.
Не работает предохранительный выключатель.	Плохие контакты.	Замените выключатель.
	Плохо подсоединены провода.	Проверьте провода. При необходимости замените.
	Другие проблемы.	Обратитесь к руководству производителя двигателя.
Затирочная машина подпрыгивает, прокатывается по бетону или создает неровности в бетоне	Лопасты. Крестовина.	Убедитесь в том, что лопасти находятся в надлежащем состоянии и что они не изношены чрезмерно. Лопасти должны иметь длину не менее 2 дюймов (50 мм) от планки крепления до кромки, комбинированные лопасти должны иметь длину не менее 3,5 дюймов (89 мм).
	Погнутые рычаги крепления лопастей.	Убедитесь в том, что все лопасти установлены под тем же углом наклона, что и измеренный на крестовине.
	Втулки рычагов затирочной машины.	Проверьте крестовину на предмет наличия погнутых рычагов затирочной машины. Если один из рычагов хоть немного погнут, немедленно замените его.
	Упорное кольцо	Проверьте втулки рычага затирочной машины на герметичность. Это можно сделать, перемещая лопасти затирочной машины вверх и вниз. Если ход на конце рычага превышает 1/8 дюйма (3,2 мм), втулки необходимо заменить. Все втулки необходимо заменять одновременно.



## ТЕХНИЧЕСКОЕ ОБСЛУЖИВАНИЕ

СИМПТОМ	ВОЗМОЖНЫЕ ПРИЧИНЫ	РЕШЕНИЕ ПРОБЛЕМЫ
	Втулка упорного кольца.	Проверьте упорное кольцо, покачав его на крестовине. Если оно может наклоняться более чем на 3/32 дюйма (2,4 мм) [по внешнему диаметру упорного кольца], замените втулку упорного кольца.
	Опорный подшипник изношен.	Проверьте упорный подшипник и убедитесь в том, что он вращается свободно. Примечание. Крышка упорного подшипника, при необходимости замените.
Пробуксовка сцепления или слабая реакция на изменение частоты вращения двигателя.	Изношен клиновидный ремень.	Замените клиновидный ремень.
	Грязное центробежное сцепление.	Разберите и почистите сцепление.
	Центробежное сцепление неисправно или изношено.	Замените сцепление целиком.
	Изношены подшипники в редукторе.	Проверните входной вал вручную. Если вал вращается с трудом, проверьте подшипники входного и выходного вала. При необходимости замените их.
	Шестерни в редукторе изношены или сломаны.	Убедитесь в том, что вал редуктора вращается при вращении входного вала. Заменяйте червячный механизм и червячную передачу одновременно.

## ТЕХНИЧЕСКИЕ ХАРАКТЕРИСТИКИ

### 4. ТЕХНИЧЕСКИЕ ХАРАКТЕРИСТИКИ

Модель	PMT24H	PMT24R	PMT30H	PMT30R
Тип двигателя	Honda GX160	Robin EX13	Honda GX160	Robin EX17
Мощность, кВт (л.с.)	4,0(5,5)	3,2(4,2)	4,0(5,5)	4,2(5,7)
Рабочий вес, кг (фунты)	56(124)	57(126)	60(132)	62(137)
Скорость вращения лопастей, об/мин	109-156	109-156	109-156	109-156
Диаметр ротора, см (дюймы)	61(24)	61(24)	76(30)	76(30)
Комбинированные лопасти	4,75"x9"	6"x10,5"		
Лоток	25"	31"		

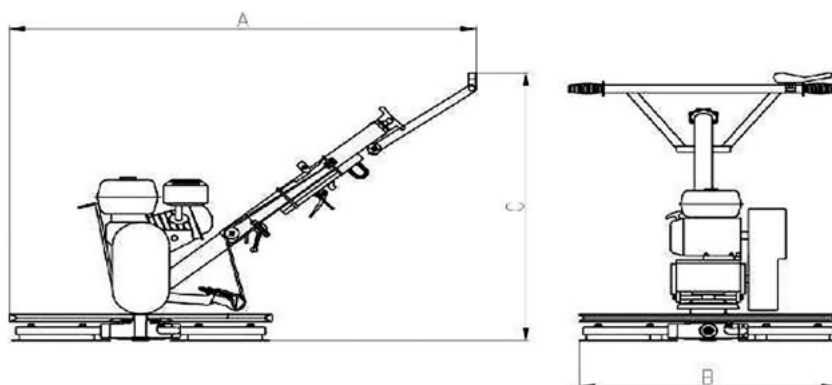

Модель	A	B	C
Серия PMT24	1500 мм	700 мм	900 мм
Серия PMT30	1580 мм	760 мм	900 мм

## ГАРАНТИЯ

### 5. ГАРАНТИЯ

На продукцию MASTERPAC распространяется гарантия на дефекты материала или изготовления сроком двенадцать (12) месяцев с даты покупки при следующих условиях.

- Изделие использовалось и обслуживалось в соответствии с инструкциями по эксплуатации.
- Изделие не было повреждено в результате несчастного случая, неправильного использования или злого умысла.
- Изделие не подвергалось вмешательству или ремонту посторонними лицами.

Владелец несет ответственность за расходы на транспортировку изделия в авторизованный сервисный центр и обратно, а на время транспортировки устройства в сервисный центр и обратно он несет риск владельца.

**Гарантия не распространяется на ударные повреждения. Гарантия не распространяется на сцепление.**

**На двигатели распространяется официальная гарантия производителя Honda / Robin. Гарантия на двигатель приведена в приложении.**

### 6. ДЕКЛАРАЦИЯ О СООТВЕТСТВИИ ТРЕБОВАНИЯМ ЕС

Компания MASTERPAC ENGINEERING CO.,LTD  
Weisi Road, Baohe Industrial Estate, Hefei 230051,China

настоящим удостоверяет, что указанное в настоящем документе строительное оборудование

1. Category / Art / Categoria / Categorie:

**Затирочная машина**

2. Тип:

**PMT24H / PMT24R**

**PMT30H / PMT30R**

произведено в соответствии со следующими стандартами:

**2006/42/ЕС**

**2004/108/ЕС/EN55012:2007 (EMC)**

**EN12649**

15.02.2010

Дата



Герман Йозеф Ленсинг  
Менеджер по развитию и разработкам



**MASTERPAC ASIA**

Add. Weisi Road, Baohe Industrial Estate, P.R.C.

Tel. 86-551-4846601, 4846580

Fax. 86-551-4846616, 4846626

E-mail: [sales@masterpac.eu](mailto:sales@masterpac.eu)

[www.masterpac.eu](http://www.masterpac.eu)

**MASTERPAC RUSSIA**

Tel. 8-800-25-053-25

E-mail: [info@masterpac-russia.ru](mailto:info@masterpac-russia.ru)

[www.masterpac-russia.ru](http://www.masterpac-russia.ru)



Версия: 01/10/01